



[[Форум](#) | [Блоги](#) | [Галереи](#) | [Лайт](#) | [Правила](#) | [Помощь](#) | [Поиск](#) | [Пользователи](#) | [Обновить](#)]
[[Политика и Общество](#)] [[Коммерция и Реклама](#) | [Общие вопросы](#) | [Спорт](#) | [Профи](#) | [Компьютеры](#) | [Авто](#) | [Про форум](#) | [Благотворительность](#)]

Привет, [Djekki](#) (Выход)

[Закладки](#) · [Личные данные](#) · [Новые сообщения](#) · [Помощник](#) · [Друзья](#) ·

► [Diesel Forum](#) > [Общие вопросы](#) > [Досуг и Увлечения](#) > [Моделирование](#) > [Радиоуправляемые модели](#)

35 страниц ▾ « < 33 34 35

[Написать ответ](#) [Новая тема](#)

Мои авиамодели, постройка, полеты, отчеты

Опции ▾



orange3

8.5.2011, 1:36

Сообщение [#681](#) | [Hit.KG](#)



**Wano555
JACKS**

Спасибо!

Наконец то раза с 15 все таки удалось залить видео
Вот видео испытания станка

Группа: [Человеки](#)
Регистрация: 16.9.07
Пол: Мужской

Предупреждения:
(0%)

Сообщение отредактировал пользователь [orange3](#) - 8.5.2011, 13:48



JACKS

8.5.2011, 11:21

Сообщение [#682](#) | [Hit.KG](#)

[Жалоба модератору](#)

[+Цитата](#) [Цитата](#)



Группа: Люди
Регистрация: 10.5.09
Пол: Мужской

Предупреждения:
(20%)



orange3



Группа: Люди
Регистрация: 16.9.07
Пол: Мужской

Предупреждения:
(0%)

orange3

Выполнен станок отлично!

☺ Вот бы еще станок на котором можно бы вырезать крыло с переменной хордой из цельного куска пенопласта. только что бы вместо нихрома был лазер ☺

[moderated]

ЗЛОЙ!!!

Никогда не спорь с идиотом – он опустит тебя до своего уровня, а потом выиграет, т.к. имеет опыт.

Услуги высококлассного газо-электро сварщика!

Жалоба модератору

+Цитата **Цитата**

8.5.2011, 14:05

Сообщение #683 | [Hit.KG](#)

С переменной хордой крыла станок справится. В программе генерируется файл для резки, для левой и правой оси можно задать разные размеры и формы изделия, задается расстояние между осями, указываются размеры пенопластового блока. И на выходе можно получить примерно такое

Сообщение отредактировал пользователь **orange3** - 8.5.2011, 14:06

Прикрепленные изображения

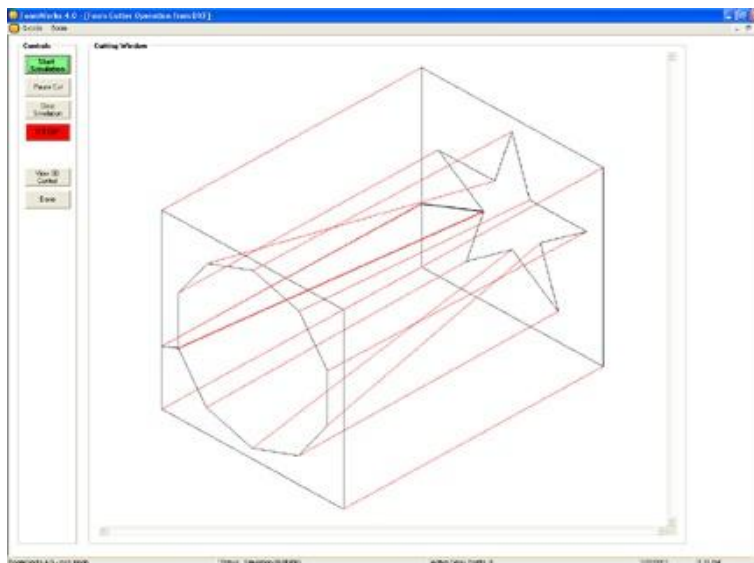

orange3



Группа: Люди
Регистрация: 16.9.07
Пол: Мужской

Предупреждения:
(0%)

Жалоба модератору

+Цитата **Цитата**

8.5.2011, 14:14

Сообщение #684 | [Hit.KG](#)

Вот несколько скринов по настройкам

Эскизы прикрепленных изображений

Уменьшено до 61%

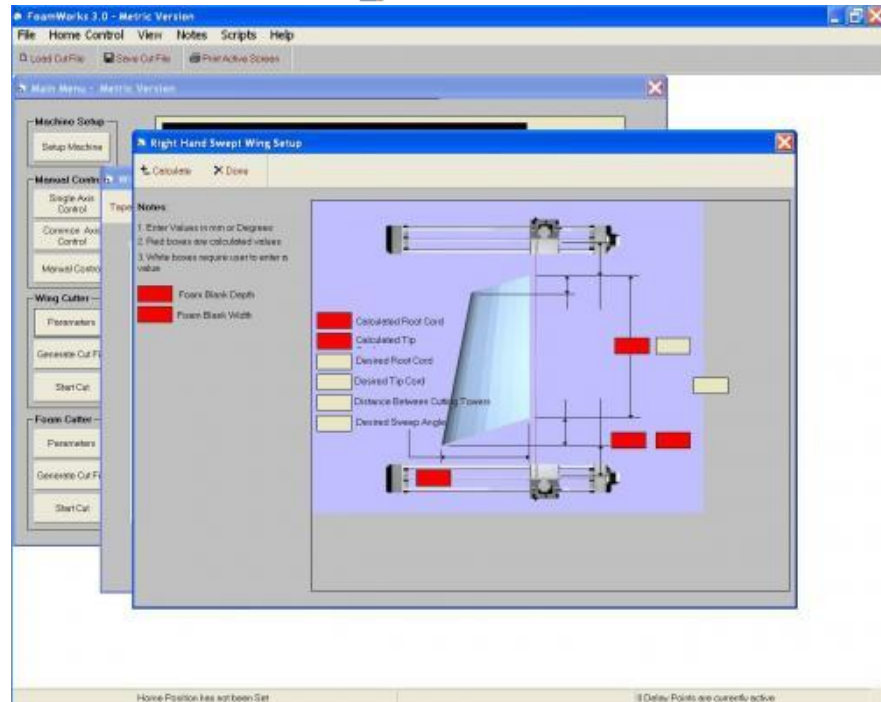

1280 x 1024 (127.08 КБ)

Уменьшено до 61%

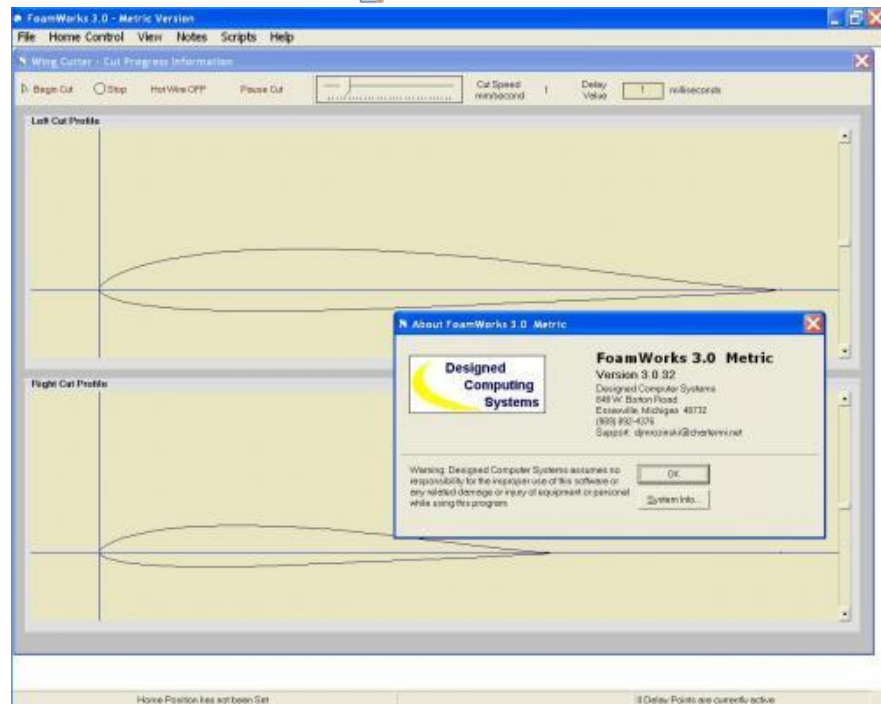

1280 x 1024 (128.31 КБ)

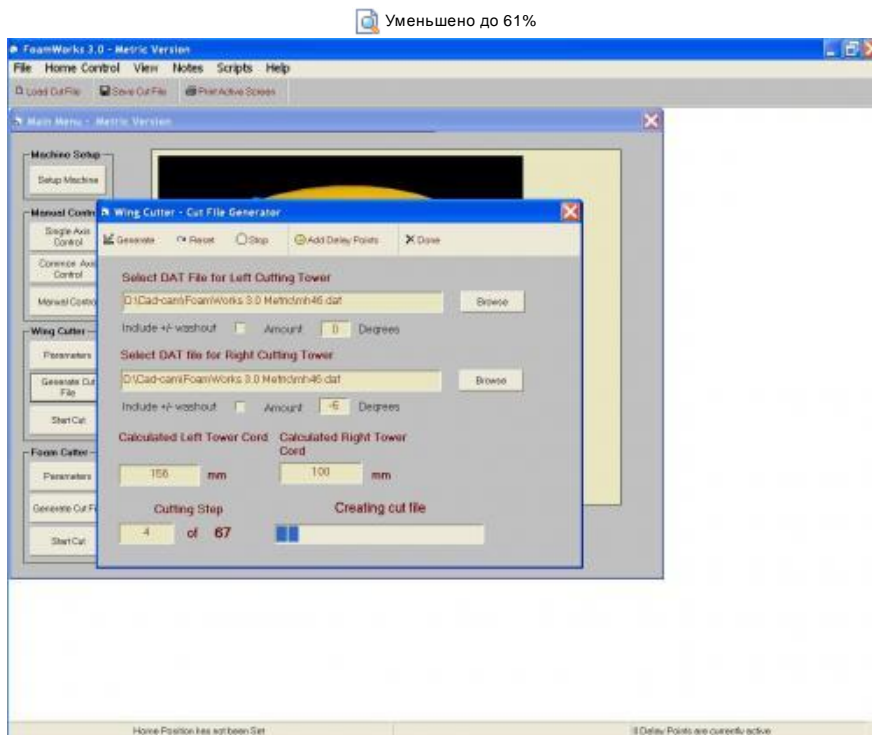

1280 x 1024 (122.47 КБ)



[Жалоба модератору](#)

[+Цитата](#) [Цитата](#)

Andr.2

8.5.2011, 16:31

Сообщение #685 | [Hit.KG](#)

Группа: Человечи
Регистрация: 9.2.10
Пол: Мужской

Очень здорово! Станок можно считать законченным!Удачи в дальнейших разработках!!!

Предупреждения:
(20%)



[Жалоба модератору](#)

[+Цитата](#) [Цитата](#)

Rudder

9.5.2011, 11:03

Сообщение #686 | [Hit.KG](#)



запатентуйте свой станок
ну так на всякий случай - как никак изобретение

Yellow blue bus

Группа: Человечи
Регистрация: 20.7.08
Пол: Мужской

Предупреждения:
(0%)



[Жалоба модератору](#)

[+Цитата](#) [Цитата](#)

orange3

9.5.2011, 17:46

Сообщение #687 | [Hit.KG](#)



Группа: Люди
 Регистрация: 16.9.07
 Пол: Мужской

Предупреждения:
 (0%)

Rudder

Так это..... 😞 изобрел станок не я.

Так как я занимаюсь постройкой авиамodelей, мне захотелось автоматизировать процесс изготовления моделей. Ко всему этому мне очень нравится строить что нибудь не обычное и в дополнение хочу сказать, что электроника это моя стихия. В интернете я набрел примерно на такой сайт <http://www.drayconstruction.com/foamstuffs/> и подумал, а почему я не смогу это сделать. Подумал и сделал. Конечно немного доработал под свои нужды. Вот и все.

Сообщение отредактировал пользователь orange3 - 9.5.2011, 17:50



Жалоба модератору

+Цитата Цитата



Boris Putincev

Сегодня, 1:14

Сообщение #688 | Hit.KG

Группа: Люди
 Регистрация: 24.11.04
 Пол: Мужской

Предупреждения:
 (20%)

уря товарищи, наконецто теперь у нас в Киргизии есть завод по производству самолётов, Дениска молодец, даёшь в массы бюджетные и быстростроящиеся самолёты 😊, настраивай всё, стругай тренеров, лето впереди, бум учиться летать, а то вчераь разложили одну модель 😊, в Покровке, а так пяток бы могли, а то мне Сергей подарил бойцовую модель, красивая сцуко как стендовая, Максим grit боюсь летет разобью, надо как то детишек и папашек на это без боязни подсаживать, теперь есть более быстрый вариант постройки. молодчина !!

кстати пока не забыл, к выходным готовимся полетать, давайте соберёмся, блин если я в А-ату на автозвук не свалю, 15 го там мероприятие намечается мощное.



Жалоба модератору

+Цитата Цитата

Ключевое слово

« Предыдущая тема · Радиоуправляемые модели · Следующая тема »

Найти в этой теме

35 страниц ▾ « < 33 34 35

Быстрый ответ Написать ответ
 Новая тема

1 чел. читают эту тему (гостей: 0, скрытых пользователей: 0)

Пользователей: 1 Djekki

Быстрый ответ

b*i*u

↑
↓

Отправлять уведомления об ответах на e-mail | Включить смайлики | Добавить подпись

Отправить Расширенная форма Скрыть форму

Добавить выделенное как цитату

► **Diesel Forum > Общие вопросы > Досуг и Увлечения > Моделирование > Радиоуправляемые модели**



[Текстовая версия](#)

Сейчас: 11.5.2011, 16:34

Форум IP.Board © 2011 IPS, Inc.
Лицензия зарегистрирована на: Diesel Forum

WWW.NET.KG